

小学男子

		高橋 直央	笹 然次	鈴木 慧久	伊藤 聖七	勝敗	順位
		MOGAMIクラブ	日新卓球クラブ	MOGAMIクラブ	八向卓球クラブ		
1	高橋 直央	\					
	MOGAMIクラブ						
2	笹 然次						
	日新卓球クラブ						
3	鈴木 慧久						
	MOGAMIクラブ						
4	伊藤 聖七						
	八向卓球クラブ						

小学女子

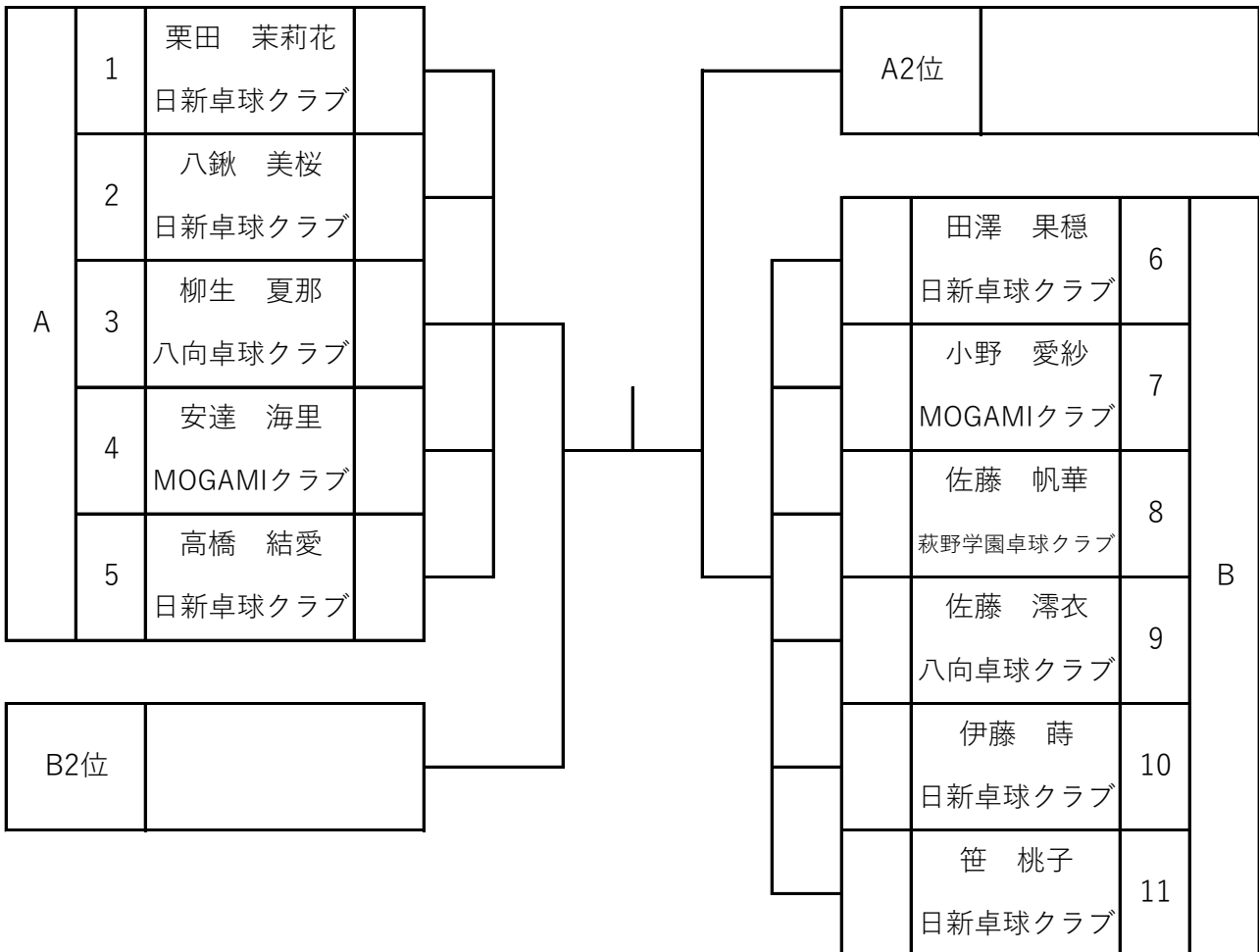

中学男子シングルス

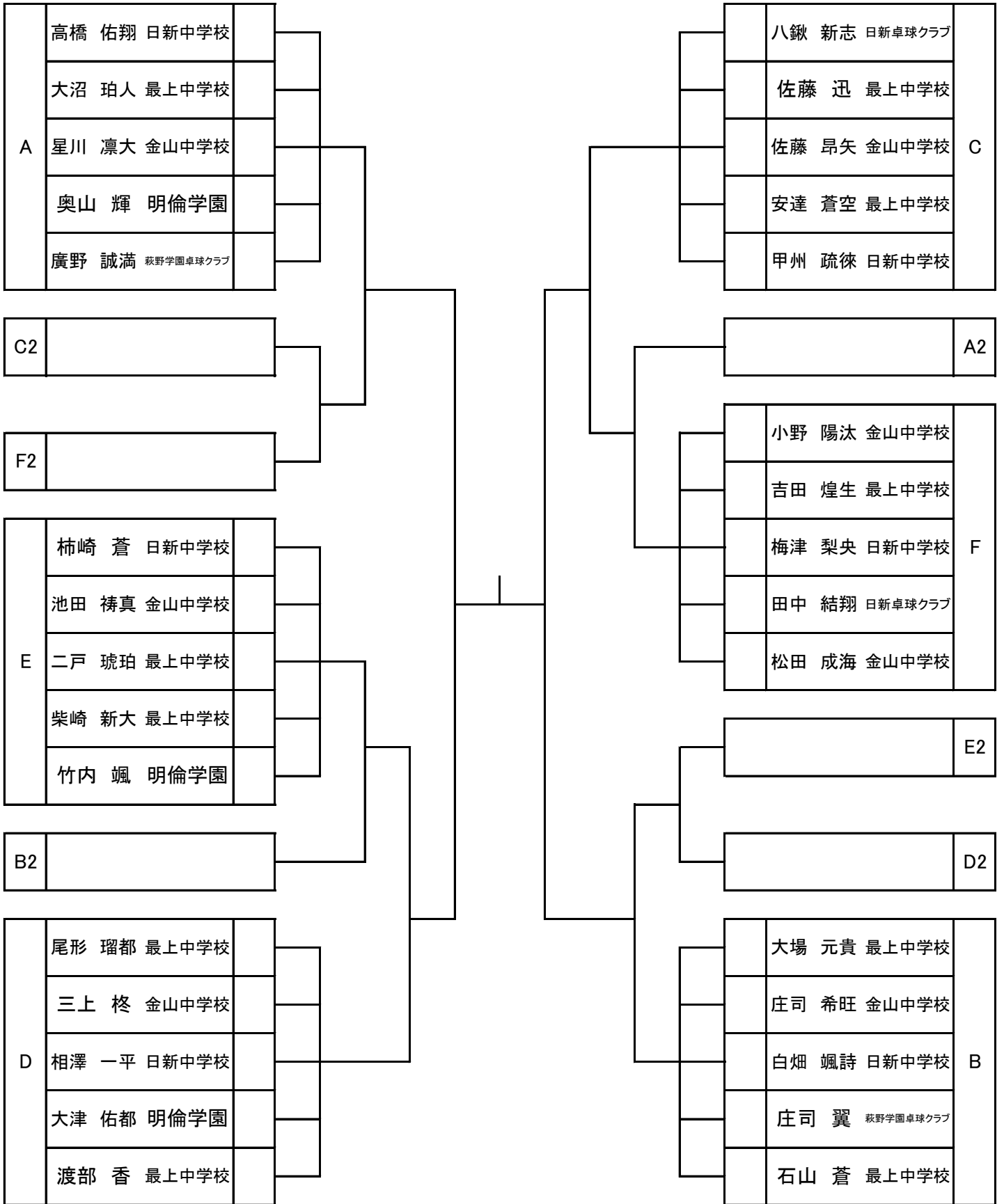

中学女子シングルス

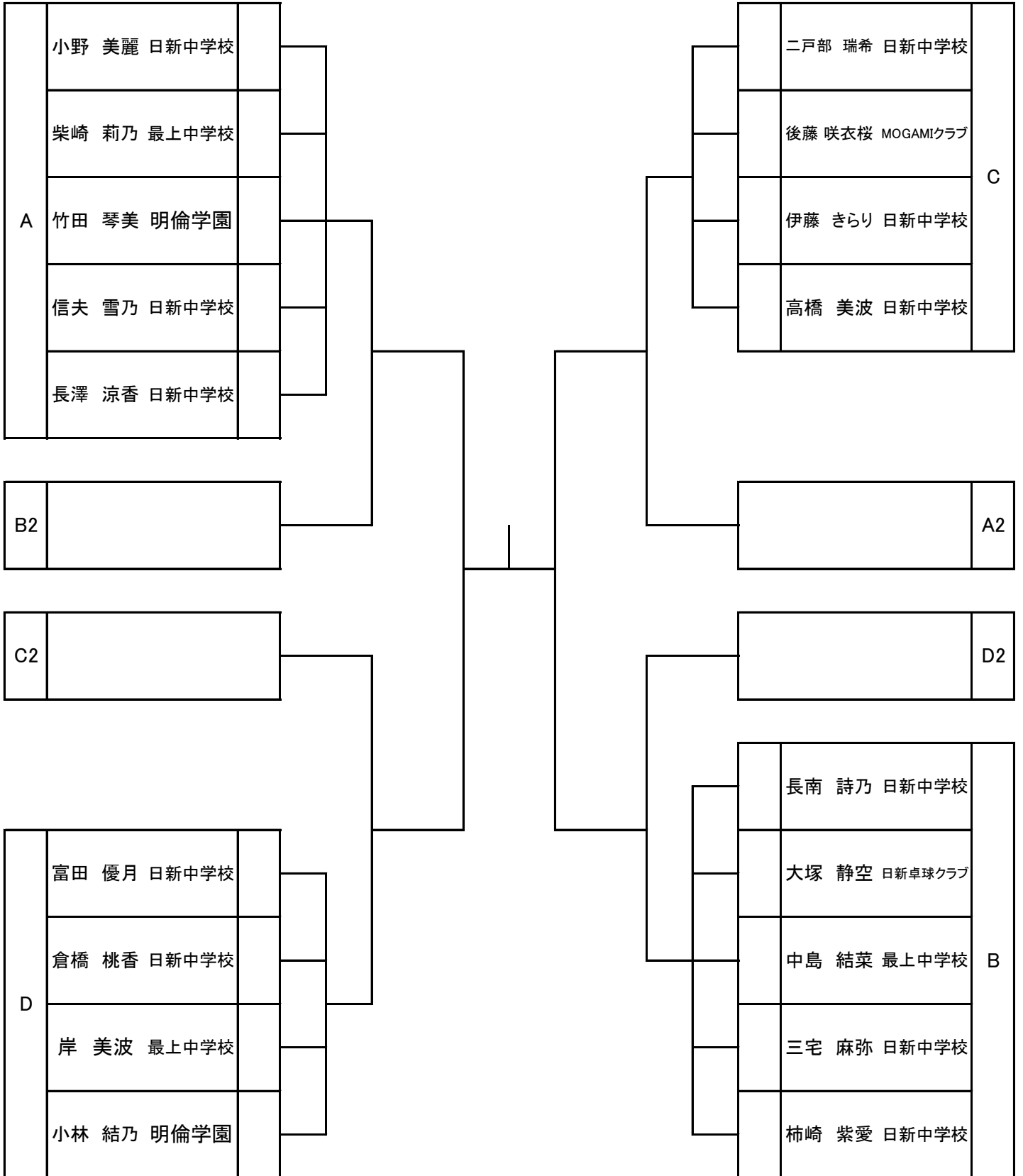

高校男子シングルス

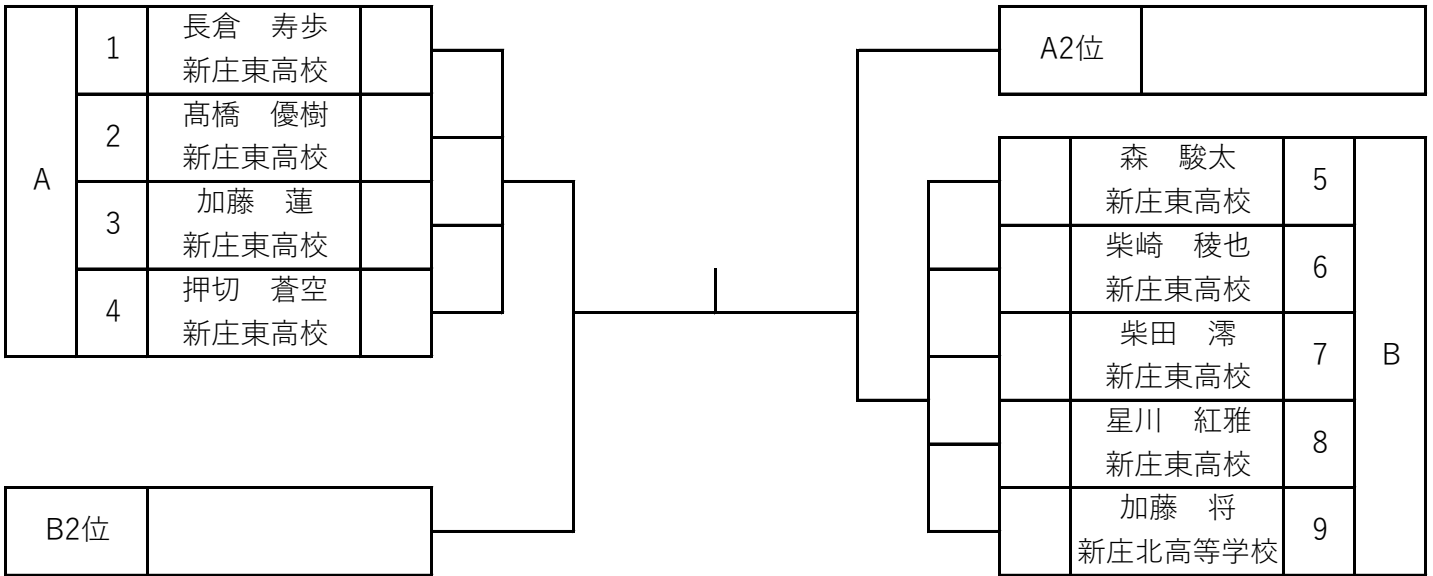

高校・一般女子シングルス

		佐藤 由佳	高橋 瑠華	庄司 結衣	吉田 愛海	伊藤 和花	早坂 雛子	勝敗	順位
		萩野学園卓球クラブ	新庄北高等学校	新庄北高等学校	MOGAMIクラブ	新庄北高等学校	新庄北高等学校		
1	佐藤 由佳 <small>萩野学園卓球クラブ</small>								
2	高橋 瑠華 <small>新庄北高等学校</small>								
3	庄司 結衣 <small>新庄北高等学校</small>								
4	吉田 愛海 <small>MOGAMIクラブ</small>								
5	伊藤 和花 <small>新庄北高等学校</small>								
6	早坂 雛子 <small>新庄北高等学校</small>								

一般女子ラージシングルス

		角川 のりこ	菅 美智子	佐藤 由佳	竹澤 優子	佐藤 真由美	勝敗	順位
		FP卓球club	Love&ALL	萩野学園卓球クラブ	FP卓球club	Love&ALL		
1	角川 のりこ <small>FP卓球club</small>							
2	菅 美智子 <small>Love&ALL</small>							
3	佐藤 由佳 <small>萩野学園卓球クラブ</small>							
4	竹澤 優子 <small>FP卓球club</small>							
5	佐藤 真由美 <small>Love&ALL</small>							

一般男子シングルス

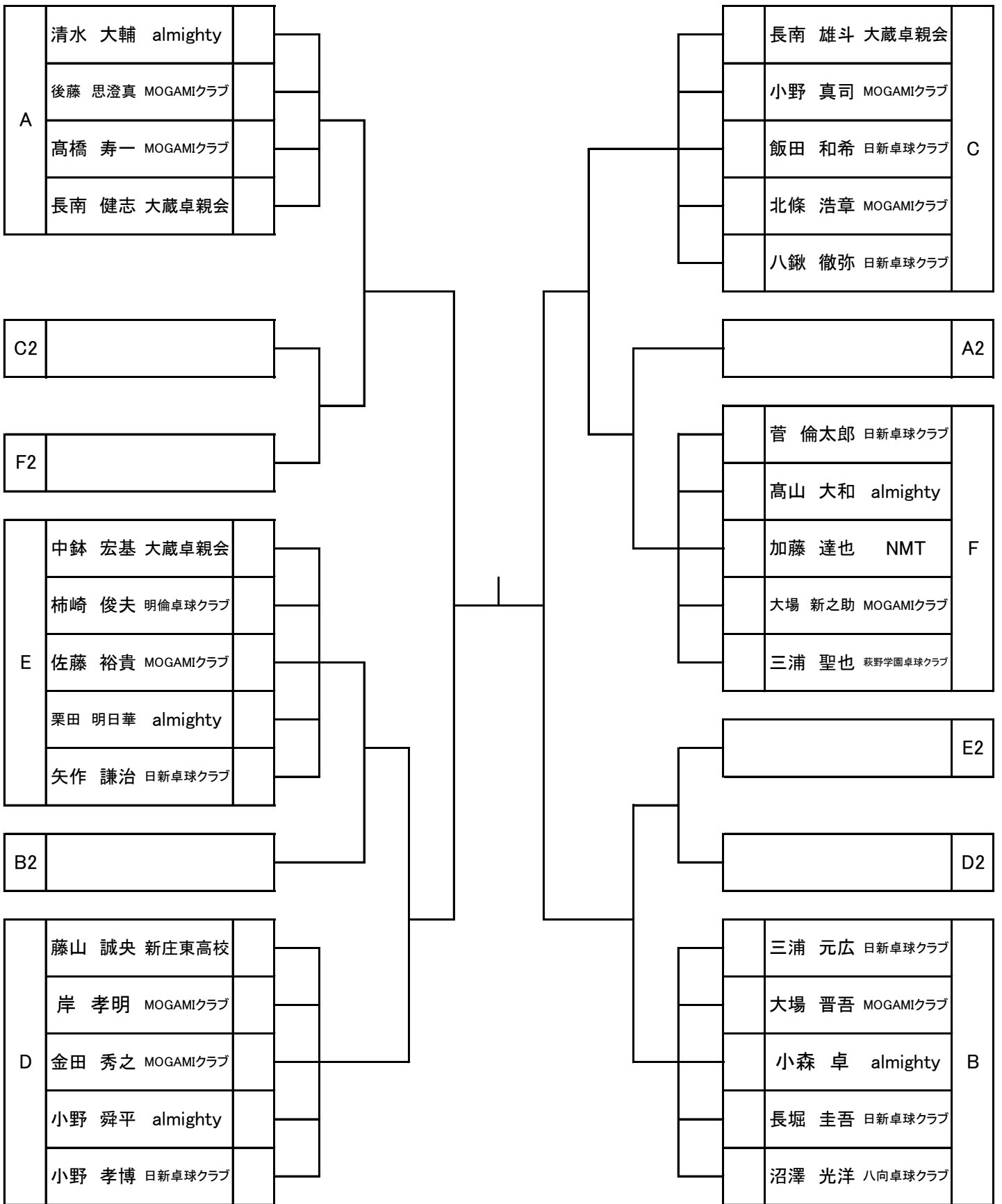

一般男子ラージシングルス

